

平成27年度 県知事杯バレーボール大会(男子)

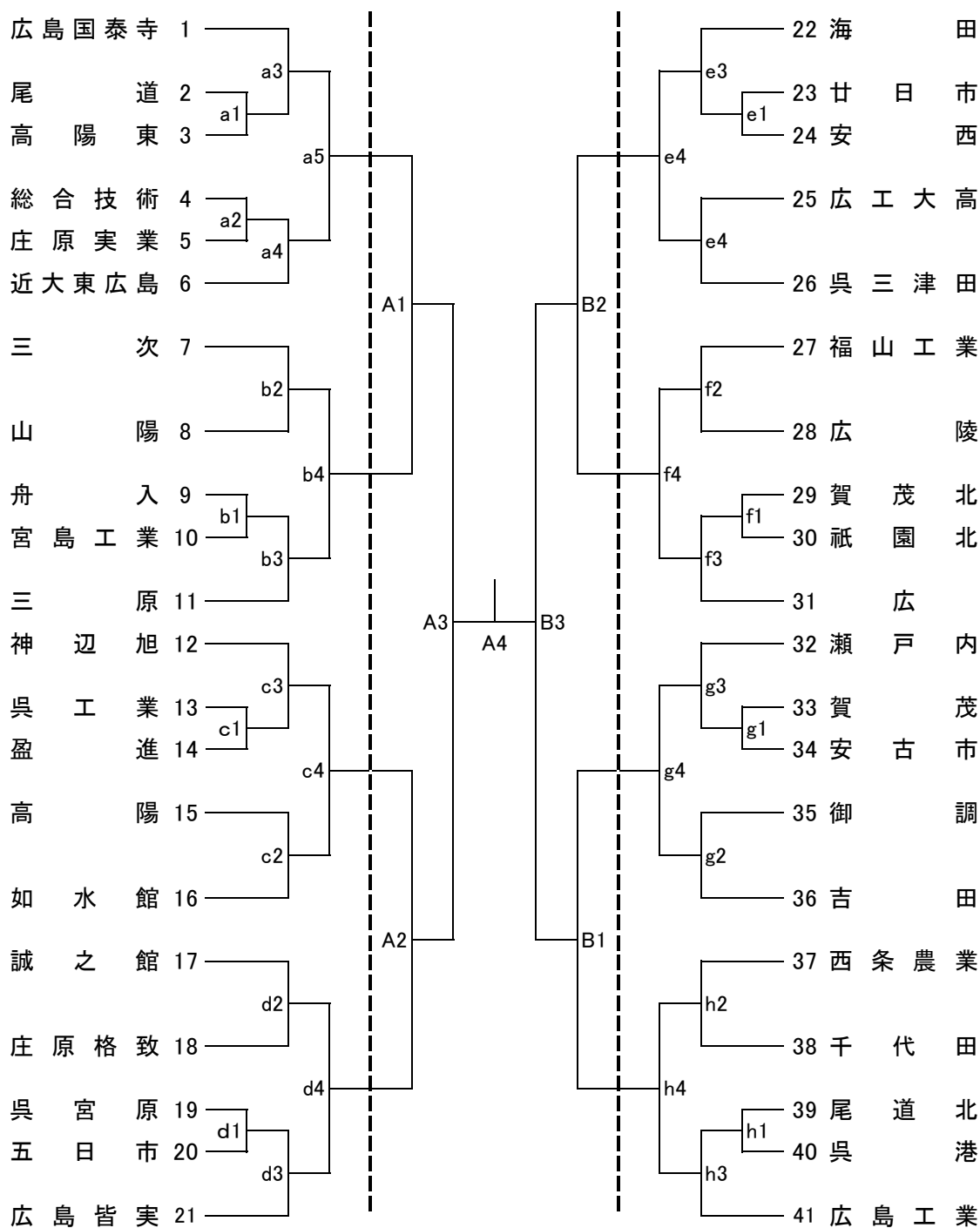

日	会場	コート	会場責任	競技責任	審判責任	代表会議	開館開式	プロトコール	試合間
8/8(土)	県立みよし公園	b・f	光井	明田	香川	10:00	10:10	10:40	10分 連続 20分
		d・h							
	吉田運動公園	g・c	大原	平井	西村				
	庄原市総合体育館	a・e	橋田	大谷	関野				
8/9(日)	吉田運動公園	A・B	大原			9:00	9:10	9:40	10分 連続20分

会場の競技責任者はスコアを確認の上、会場責任者は以下にFAXをお願いいたします。

試合結果連絡先 (FAX番号) 今大会は、全日程終了後、トーナメント表をFAXしてください。

高体連 082-223-2022 安古市高校(平才)082-879-4512

バレー協会 082-224-2210 皆実高校(明田) 082-251-6442

中国新聞 082-291-5852 男子: 吉田(伊藤) 0826-42-0207

ジョイスポ 082-236-2520 女子: 市立呉(室) 0823-74-3501

読売新聞 082-243-7812